

## Kalender 2020

### April

Søn. 19.	Aflyst	Standerhejsning
Tirs. 21.	Aflyst	Tilrigning/tilmeld.
Tirs. 28.	Aflyst	Sejlads

### Maj

Tirs. 5.	Aflyst	Sejlads
Tirs. 12.	Aflyst	Sejlads
Tirs. 19.	Aflyst	Sejlads
Tirs. 26.	Aflyst	Sejlads

### Juni

Tirs. 2.	kl. 17:00-19:30	Sejlads
Tirs. 9.	kl. 17:00-19:30	Sejlads
Tirs. 16.	kl. 17:00-19:30	Sejlads
Tirs. 23.	kl. 17:00-19:30	Sejlads
Tirs. 30.	kl. 17:00-19:30	Sejlads

### Juli

Sommerferie

### August

Tirs. 11.	kl. 17:00-19:30	Sejlads
Tirs. 18.	kl. 17:00-19:30	Sejlads
Lør. 22.	Venskabs stævne	Faaborg
Tirs. 25.	kl. 17:00-19:30	Sejlads
Lør. 29.	Korshavn Bro T/R	Familie tur

### September

Tirs. 1.	kl. 17:00-19:30	Sejlads
Tirs. 8.	kl. 17:00-19:30	Sejlads
Tirs. 15.	kl. 17:00-19:30	Sejlads
Tirs. 22.	kl. 17:00-19:30	Sejlads
Tirs. 29.	kl. 17:00-19:30	Sejlads

### Oktober

Tirs. 6.	kl. 17:00-19:00	Afrigning
Søn. 18.	kl. 14:00-14:45	Standernedtag.



### Sejlads program

- 17:00** Ankomst, omklædning og tilrigning.
- 17:30** "Skippermøde" derefter sejlads og øvelser
- 19:00** Alle joller på land, afrigning og omklædning.
- 19:30** Fælles spisning (aflyst indtil videre).

### Husk til sejlads

- Redningsvest
- Tøj der passer til vejret
- Sweater
- Sko eller støvler der kan tåle vand
- Regntøj
- Solbriller eller kasket
- Skiftetøj
- Håndklæde
- Våddragt
- **Kom til tiden**

Husk at det altid er koldere på vandet end på land  
– og at det er vigtigt ikke at fryse!

### Kontakt junior afd.

#### Juniorleder

Claus Kierkgaard Jensen  
Midtervej 14, Øster Skerninge  
5762 Vester Skerninge  
Telf.: 21 64 38 91  
E-mail: [junior@fjellebroen-sejlkлуб.dk](mailto:junior@fjellebroen-sejlkлуб.dk)



Hjemmeside: [www.fjellebroen-sejlkлуб.dk](http://www.fjellebroen-sejlkлуб.dk)

Facebook: [Fjellebroen Sejlkлуб Ungdom](https://www.facebook.com/fjellebroen-sejlkлуб-ungdom)

# PROGRAM & INFO

## JUNIOR AFD. 2020



FJELLEBROEN SEJLKЛУB

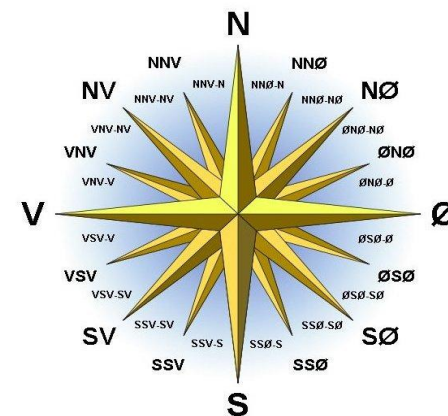

## Træningen

Formålet med træningen er at uddanne børnene og de unge til dygtige sejlere, så de bliver i stand til at sejle en jolle sikkert under alle forhold.

Sejlerne skal opnå et godt kendskab til søen, vejr og vind, søvejsregler og praktisk sejlads.

Til træningen anvendes materiale fortrinsvis fra Dansk Sejlunion. Vi benytter os af sejlunionens diplomskole, et system hvor man kan opnå op til 9 diplomer efter at have erhvervet nogle klart definerede færdigheder. Diplomskolen virker som en motivationsfaktor for sejlerne og giver trænerne et redskab til at vide præcis, hvad hver enkelt har lært.

Vi forsøger at være en breddeorienteret klub, men sejler også kapsejlad da det er sjovt at konkurrere og giver god øvelse. Vi opfordrer også sejlerne til at deltage i sommerlejre og stævner arrangeret af andre klubber og af Dansk Sejlunion.

Først på sæsonen tager alle en tur i svømmehal, hvor sejlerne skal lave kæntringsøvelser mv.

## Jollerne

Vi sejler i 3 forskellige jolle-typer:

- Optimist-jolle (én person) til begyndere.
- Tera-jolle (én person) til øvede.
- Feva-jolle (to personer) til øvede og lidt større. sejlere.

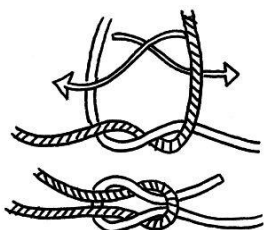

## Til forældrene

Det er vigtigt at forældrene er tilstede under træningen. Vi har brug for forældrenes hjælp til brovagt, assistent i følgebådene og i forbindelse med til- og afrigning af jollerne. Det er tungt for et barn at bære rundt på en halv optimistjolle, og lige så tungt for os trænere at flytte 20 joller.

Vi har det for resten også rigtig hyggeligt. Efter sejladsen spiser vi sammen. (Aflyst) Forældrene skiftes til at lave mad. Det er rigtig godt - efter et par timer på vandet - at spise et varmt måltid sammen. **Kom og vær med!**

## Medlemskab Fjellebroen Sejlklub

Kontingent for juniorsejlere er kr. 500,00 for en hel sæson inkl. lån af Optimist-, Tera- og Feva-joller.

I vil modtage et kontonummer.

Der skal betales efter to gange prøve-sejlads.

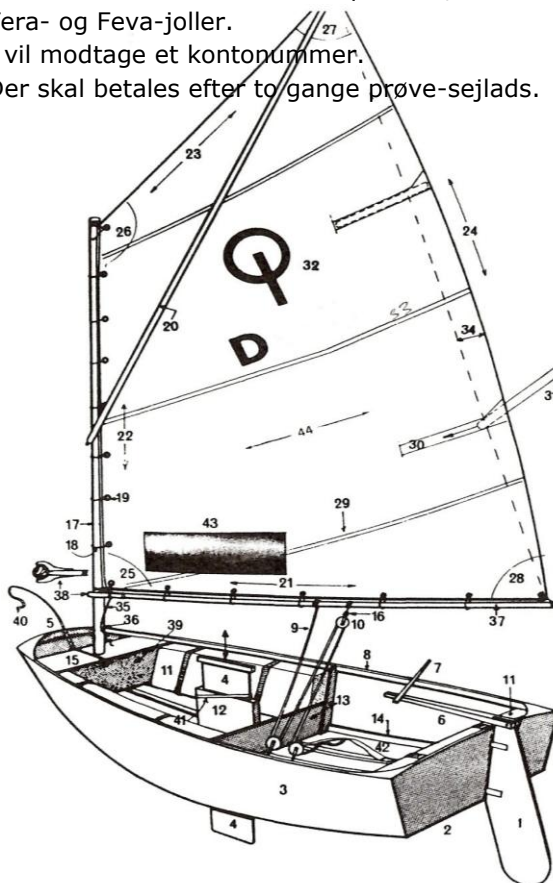

## Venskabsstævne Fåborg d. 22.-23. aug.

Venskabsstævnet er et arrangement for hele familien, med deltagelse fra ungdomsafdelinger fra syd- og østfynske sejlklubber.

## Korshavns tur - lørdag d. 29. august

Familieturen til Korshavn Bro i august, er en gammel tradition i junior afd.

I år laver vi det som en endags tur.

Sejlerne sejler i jollerne derover og hjem, mens forældre og søskende er med i følgebåde, egne både eller som gaster hos andre. Så bliver der plads til alle.

Vi har selv frokost med, hygger, bader og går tur. Vi sejler hjem igen midt på eftermiddagen.

Er tilbage i Fjellebroen Havn, sent på eftermiddagen. Der kan vi holde fælles grillaften, som afslutning på en spændene dag.

## DET ER SJOVT

## SÅ SÆT ALLEREDE NU X I KALENDEREN

### Hvad hedder det

Sejlsport har mange udtryk, som ikke er kendt af »landkrabber«. Det er bedst, hvis du så hurtigt som muligt lærer alle disse udtryk. På tegningen overfor er anført numre i stedet for benævnelser, så du bedre kan øve dig i at lære dem.

1 Ror	16 Sjækel	31 Sejlpind
2 Agterspejl	17 Mast	32 Internationalt klassetegn
3 Fribord	18 Bindsel	33 Registreringsnummer
4 Sværd	19 »Pariserring«	
5 Stævn (stævnspejl)	20 Sprydstage	
6 Rorpind	21 Bomlig ell. underlig	34 Sejlets kappe
7 Rorpindforlænger	22 Mastelig ell. forlig	35 Bomnedhal
8 Essing (ræling)	23 Toplig	36 Klampe
9 Skøde	24 Agterlig	37 Bom
10 Blok	25 Halsbarm	38 Bomgaffel
11 Opdriftsmiddel	26 Faldbarm	39 Skot
12 Sværdkiste	27 Sprydbarm	40 Fangline
13 Spant	28 Skødebarm	41 Elastik til indstilling af sværd
14 Knækliste	29 Sejlnåd	42 Fodstrop
15 Tofte	30 Sejllomme	43 Rude
		44 Sejlbane